

Onze DU familie groeit!



Nieuwe formaten verkrijgbaar in onze bekende en beproefde containergeneratie



Diamond-System

Diamond verzamelcontainers 60 – 360 liter

1 Robuuste constructie



DU 60, 80, 120, 140, 240 l

DU eXtra 180 l

Extra sterke wanden

Hoge vervormingsweerstand van de voor- en achterzijde door geprofileerde wanden. De stabiliteit van de containers wordt hierdoor enorm verbeterd. Zeer geschikt voor de dynamische eisen welke gesteld worden bij het gebruik van zijladers. De zijwanden van de GMT eXtra 180 liter worden door aanvullende profielen verstevigd.



NIEUW!

NIEUW!

DU eXtra 140 liter

DU eXtra 180 liter

2 Versterkte DU opnamekam

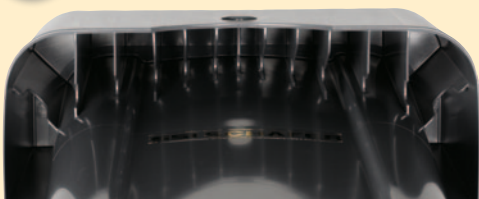

DU opname met versterking.

Het inzamelsysteem voor de toekomst

Het ledigingssysteem van de toekomst bespaart veel tijd en geld. Voor het ledigen van DU containers wordt maar één medewerker benodigd; de chauffeur. In plaats van een kamopname zijn de reinigingsvoertuigen met een diamond opnamesysteem uitgevoerd (of een combinatie van beide systemen). Deze neemt de containers op, vergrendeld ze en maakt zo een snelle en veilige werkwijze mogelijk gedurende de opname, lediging en terugplaatsing van de containers. Door de zelfcenterende opname is het ledigingsproces bijna **20% sneller** dan bij traditionele werkwijzen. De veilige vergrendeling voorkomt tegelijkertijd ongevallen. Doordat de inzameling met behulp van één persoon kan geschieden en de snelle en veilige handling ontstaan er grote besparingsvoordelen.

3 Variabel loopwerk

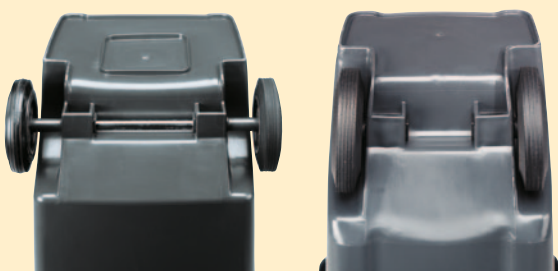

De DU 120 liter is ook leverbaar met binnenliggende wielen.

4 Identificatie en chipopname

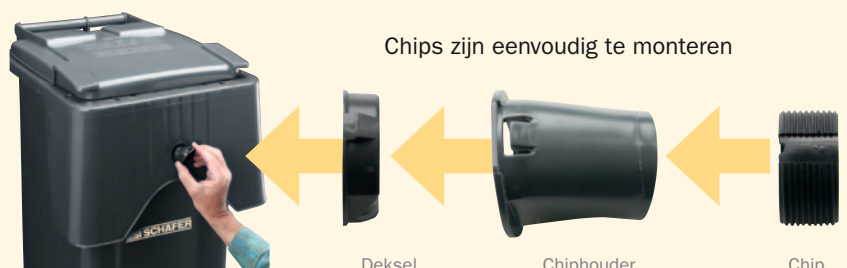

Chips zijn eenvoudig te monteren

Deksel

Chiphouder

Chip

Voorbereid voor de opname van chips ter identificatie en weging.

Plus eXtra's

Voor de DU 180 liter



1 Extra zijwandversteving

Hogere stabiliteit door uitgebreidere profilering van de zijwanden.

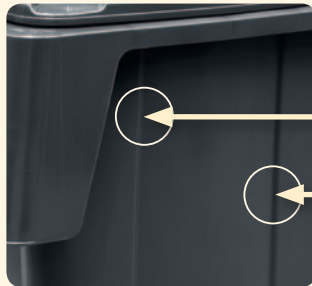

2 Geïntegreerde voetsteun

DU eXtra 180 liter

Voetsteun voor het makkelijk verplaatsen van de container.
Versterkte wielkasten en loopwerkconstructie.



3 Optioneel ook met 250 mm wiel

Eenvoudig manoeuvreren

Door een grotere wieldiameter laat de container zich eenvoudiger verplaatsen.



Voordelen van de DU eXtra

- **Snel**
Substantiële tijdwinst door opnamesysteem
- **Economisch**
Ledigingscyclus d.m.v. één persoon mogelijk
- **Veilig**
absoluut vast in de belading
- **Modificatie**
Snelle en eenvoudige modificatie mogelijk van GMT containers naar het DU systeem
- Aanvullende geluidsdempende opties zijn leverbaar
- Individuele deksel- en rompopdruk zijn mogelijk
- Voorbereid voor montage van een chiphouder ter identificatie en weging
- Optioneel zijn er vele afsluitsystemen leverbaar
- Verschillende dekselinworpen leverbaar
- Wielkast- en loopwerkconstructie zijn versterkt uitgevoerd

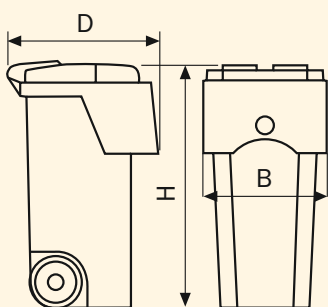

Standaard container kleuren

RAL 7021 Zwart-grijs	RAL 8025 Bleekbruin	RAL 1021 Raspgeel
RAL 5015 Hemelsblauw	RAL F12 Groen	

DU-Behälter*	60 l	80 l	120 l	140 l	180 l	240 l	360 l
Breedte mm (B)	500 max	500 max	500 max	500 max	500 max	585 max	660 max
Diepte mm (D)	610 max	610 max	610 max	610 max	785 max	795 max	955 max
Hoogte mm (H)	952 max	952 max	952 max	1.085 max	1.085 max	1.085 max	1.096 max
Inhoud nominaal l	60 +10/0	80 +10/0	120 +15/-5	140 +15/-5	180 +15/-5	240 +15/-5	360 +40/-5
Draagvermogen kg	40	40	48	56	72	96	144
Wiel diameter mm	200	200	200	200	200/250	200	200

Alle aangegeven maten zijn maten conform DIN 30760. Kleur afwijkingen zijn mogelijk.

* DU 60 – 360 l Standaard met buitenliggende wielen,
DU 120 l is optioneel ook leverbaar met binnenliggende wielen.

Andere DU containers ...

DU 240 liter
Verzinkt staalplaat

DU MGB
660 tot 1100 liter

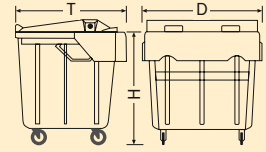

In verzinkte uitvoering voor het gebruik in een brandgevaarlijke omgeving



DU-MGB 660 liter



DU-MGB 1.000 liter*



DU-MGB 1.100 liter Staal*

DU-MGB	240 l Staal
Breedte mm (B)	585 max
Diepte mm (D)	795 max
Hoogte mm (H)	1.085 max
Inhoud nominaal l	240 +15/-5
Draagvermogen kg	144
Wiel diameter mm	200

Alle aangegeven maten zijn maten conform DIN 30760.

DU-MGB	660 l K.	770 l K.	1.000 l K.	1.100 l Staal
Breedte mm (B)	1.280 max	1.280 max	1.280 max	1.280 max
Diepte mm (D)	850 max	850 max	1.160 max	1.160 max
Hoogte mm (H)	1.370 max	1.370 max	1.470 max	1.470 max
Inhoud nominaal l	660 ± 5%	770 ± 5%	1.000 ± 5%	1.100 ± 5%
Draagvermogen kg	264	308	440	440
Wiel diameter mm	200	200	200	200

Alle aangegeven maten zijn maten conform DIN 30760.
*Optioneel met voetpedaal-dekselopener.

Eenvoudig ombouwen naar het DU systeem

Modificatie van standaard containers d.m.v. een adapter



Adapter



Adapter op een standaard GMT



Gemodificeerde standaard container

De inzamelgebieden kunnen m.b.v. een adapter stapsgewijs op het Diamond-Systeem (DU-containers) omgezet worden. Dat maakt het overstappen nog economischer.